

海苔自動切断包装机（兼用タイプ）： 028H

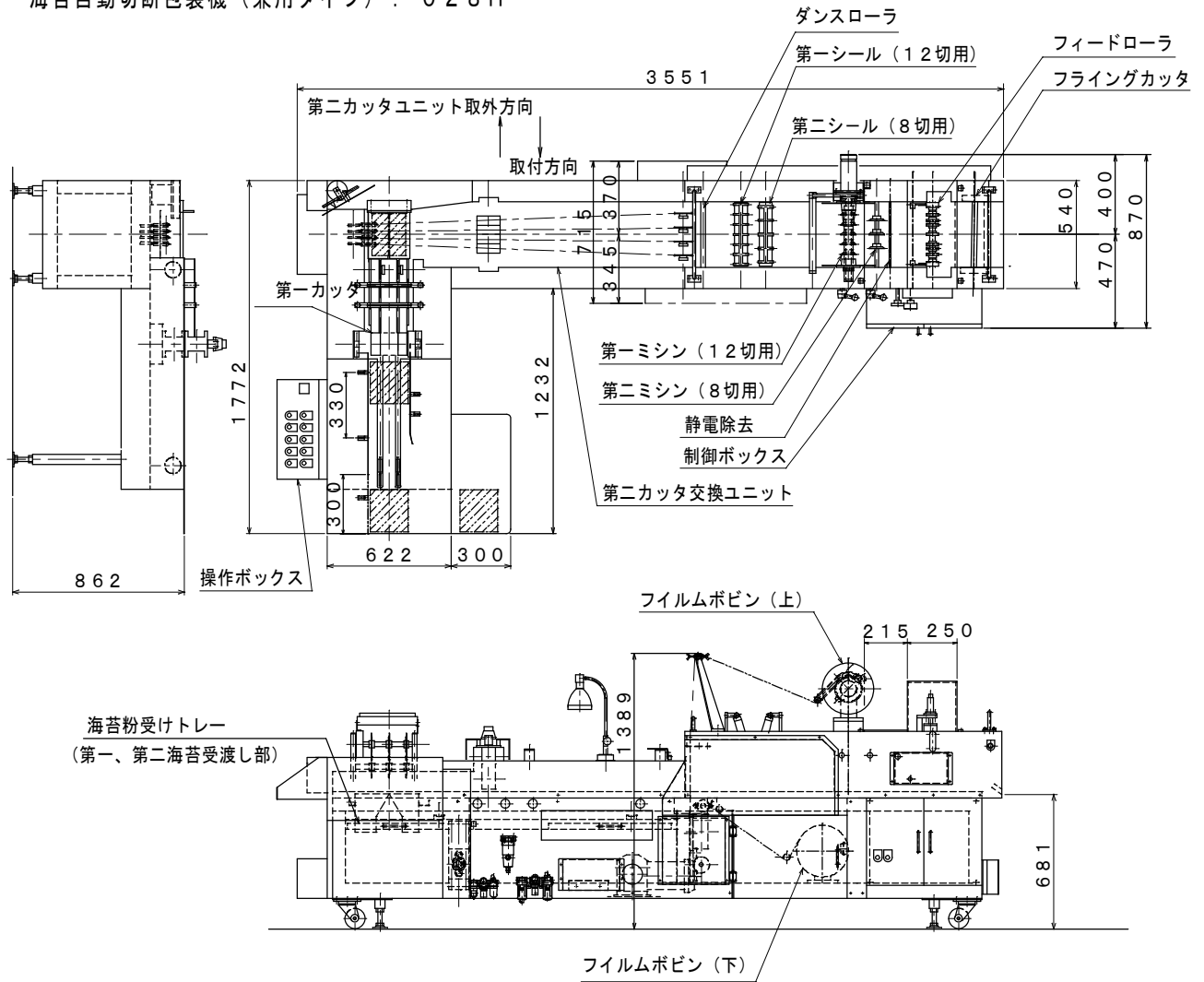

名 称	海苔自動切断包装机（兼用タイプ）
包 装 能 力	100rpm（フライングカッタ）
電 動 機	200V、 0.75kW
シールヒーター	200V、 1.2kW
乾燥第1、第2ヒーター上	200V、 0.3x2=0.6kW
乾燥第1、第2ヒーター下	200V、 0.25x2=0.5kW
赤外線ランプ	200V、 0.25kW
標準機体寸法	
オプション	

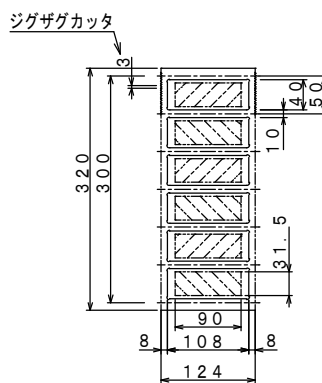

包装寸法
(2x6=12切)

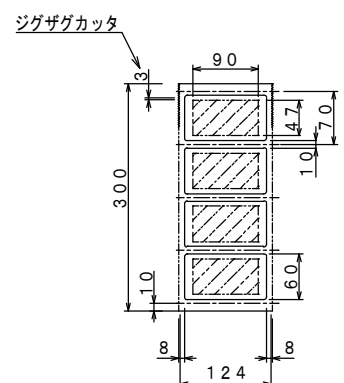

包装寸法
(2x4=8切)